



TL5221 小型压力控制器



概述

控制器使用膜片式传感器，耐压高，使用寿命长，结构紧凑，体积小。

主要技术性能

| | |
|--------|---------------------------------------|
| 环境温度 | -25℃~40℃ |
| 触点容量 | AC 220V 6A (阻性) |
| 重复性误差 | ≤2% |
| 外壳防护等级 | IP65 |
| 介质温度 | 0℃~80℃ |
| 工作粘度 | ≤1×10 ⁻³ m ² /s |
| 抗振性能 | Max100m/s ² |
| 使用寿命 | 1×10 ⁵ 次 |
| 重量 | 0.23 kg |

规格

切换差不可调



常州天利智能控制股份有限公司

CHANGZHOU TIANLI INTELLIGENT CONTROL CO.,LTD.

| 设定值调节范围 MPa | 切换差范围 MPa | 最大允许压力 MPa | 与介质接触材料 | 接口外螺纹 | 订货编号目录 |
|-------------|------------|------------|--|-------|------------------|
| 0.035~0.17 | 0.015~0.03 | 3.5 | 20 钢 丁腈橡胶 或 1Cr18Ni9Ti 氟橡胶 | G1/4" | TL5221.10-161115 |
| 0.1~0.5 | 0.035~0.07 | 60 | | | TL5221.10-174115 |
| 0.36~1 | 0.07~0.14 | 60 | | | TL5221.10-194115 |
| 0.5~4.5 | 0.27~0.4 | 60 | | | TL5221.10-198115 |
| 1.2~12 | 0.8~1.4 | 60 | | | TL5221.10-217115 |
| 2.4~24 | 1.9~3 | 60 | | | TL5221.10-223115 |
| 4.2~42 | 3.6~5 | 60 | | | TL5221.10-229115 |

备注：接口类型若有特殊要求，可另行设计。

设定值的调整（详见压力控制器设定值的调整例三）

外形尺寸及安装尺寸（单位：mm）

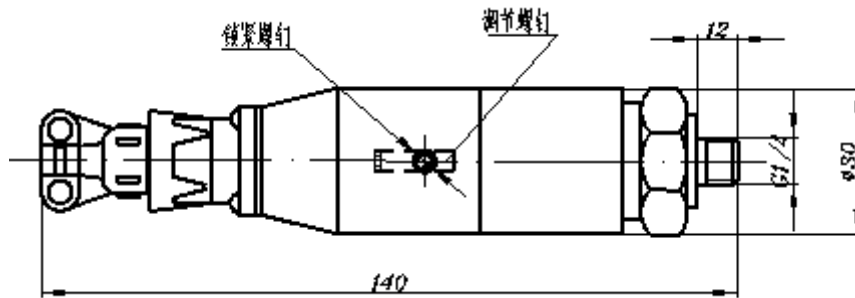

电气接线图

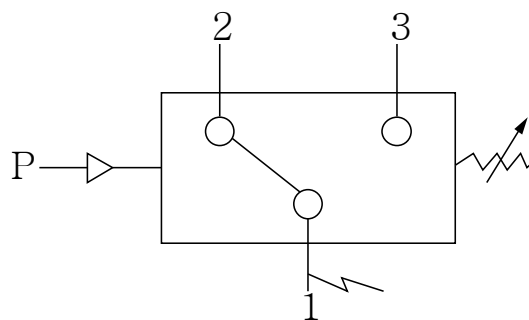

单刀双掷微动开关作用过程:

接线端 1-3 压力上升至上切换值接通;

接线端 1-2 压力上升至上切换值断开。